

# Saab 93 Cabriolet

Modelljahr 2010

Ausstattung & Preise

Gültig ab 1. Jänner 2010



3	Modellübersicht, Preise
5	Steuerliche Regelung
5	Serienausstattung
7	Sonderausstattung
14	Audiosysteme/Navigation
14	Außenfarben
15	Motorisierungsvarianten
16	Technische Daten
17	Abmessungen
18	Garantie und Service

Saab 9-3 Cabriolet

Motorisierung	Leistung	NoVA	Linear	Vector	Aero
1.8t M6	110 kW (150 PS)	10 %	39.440,- 38.900,- 29.469,70,-	42.790,- 42.250,- 32.007,58,-	
1.8t A5	110 kW (150 PS)	13 %	43.260,- 41.310,- 30.464,60,-	46.610,- 44.660,- 32.935,10,-	
1.8t BioPower M6**	110 kW (150 PS)	10 %	40.280,- 40.100,- 30.378,79,-	43.630,- 43.450,- 32.916,67,-	
1.8t BioPower A5**	110 kW (150 PS)	13 %	44.100,- 42.510,- 31.349,56,-	47.450,- 45.860,- 33.820,06,-	
2.0t M6	129 kW (175 PS)	10 %	41.240,- 40.700,- 30.833,33,-	44.590,- 44.050,- 33.371,21,-	
2.0t A5	129 kW (175 PS)	13 %	45.030,- 43.110,- 31.792,04,-	48.380,- 46.460,- 34.262,54,-	
2.0t BioPower M6***	129 kW (175 PS)	10 %	42.080,- 41.900,- 31.742,42,-	45.430,- 45.250,- 34.280,30,-	47.930,- 47.750,- 36.174,24,-
2.0t BioPower A5***	129 kW (175 PS)	13 %	45.870,- 44.310,- 32.676,99,-	49.220,- 47.660,- 35.147,49,-	51.720,- 50.160,- 36.991,15,-
2.0 Turbo M6	154 kW (210 PS)	10 %		46.210,- 45.550,- 34.507,58,-	48.710,- 48.050,- 36.401,52,-
2.0 Turbo A5	154 kW (210 PS)	14 %		49.970,- 47.960,- 35.058,48,-	52.470,- 50.460,- 36.885,96,-

\* Die Listenpreise berücksichtigen die im NoVAG gültigen gesetzlichen Bestimmungen. Alle Werte beziehen sich auf das EU-Basismodell mit serienmäßiger Ausstattung. Im Zuge von laufenden Produktänderungen ist es in seltenen Fällen möglich, dass sich Verbrauchs- und Emissionswerte ändern und somit entsprechend des NoVAG Preisangaben inkl. MwSt., NoVA und Bonus/Malus nicht tagaktuell sind. Ihr Saab Partner erstellt Ihnen gerne ein konkretes Angebot für Ihr Wunschfahrzeug.

\*\* Bei Betrieb mit SuperEthanol (E85) 129 kW (175 PS)

\*\* Bei Betrieb mit SuperEthanol (E85) 147 kW (200 PS)

Listenpreise verstehen sich als unverbindlich empfohlene Richtpreise inklusive Transportkosten und enthalten jeweils 20 % MwSt. und die angeführte NoVA. Sämtliche Angaben sind ohne Gewähr. Ausstattungs-, Konstruktions- und Preisänderungen vorbehalten.

M6: 6-Gang-Schaltgetriebe

A5/A6: 5-/6-Gang-Automatikgetriebe

**Saab 9-3 Cabriolet**

Motorisierung	Leistung	NoVA	Linear	Vector	Aero
<b>1.9 TiDS M6 inkl. DPF</b>	<b>110 kW (150 PS)</b>	<b>8 %</b>	<b>40.700,-</b> 40.700,- 31.404,32,-	<b>44.050,-</b> 44.050,- 33.989,20,-	
<b>1.9 TiDS A6 inkl. DPF</b>	<b>110 kW (150 PS)</b>	<b>10 %</b>	<b>43.980,-</b> 43.110,- 32.659,09,-	<b>47.330,-</b> 46.460,- 35.196,97,-	
<b>1.9 TTiD M6 inkl. DPF</b>	<b>132 kW (180 PS)</b>	<b>8 %</b>		<b>46.050,-</b> 46.050,- 35.532,41,-	<b>48.550,-</b> 48.550,- 37.461,42,-
<b>1.9 TTiD A6 inkl. DPF</b>	<b>132 kW (180 PS)</b>	<b>9 %</b>		<b>48.910,-</b> 48.460,- 37.048,93,-	<b>51.410,-</b> 50.960,- 38.960,24,-

\* Die Listenpreise berücksichtigen die im NoVAG gültigen gesetzlichen Bestimmungen. Alle Werte beziehen sich auf das EU-Basismodell mit serienmäßiger Ausstattung. Im Zuge von laufenden Produktänderungen ist es in seltenen Fällen möglich, dass sich Verbrauchs- und Emissionswerte ändern und somit entsprechend des NoVAG Preisangaben inkl. MwSt., NoVA und Bonus/Malus nicht tagaktuell sind. Ihr Saab Partner erstellt Ihnen gerne ein konkretes Angebot für Ihr Wunschfahrzeug.

\*\* Bei Betrieb mit SuperEthanol (E85) 129 kW (175 PS)

\*\* Bei Betrieb mit SuperEthanol (E85) 147 kW (200 PS)

Listenpreise verstehen sich als unverbindlich empfohlene Richtpreise inklusive Transportkosten und enthalten jeweils 20% MwSt. und die angeführte NoVA. Sämtliche Angaben sind ohne Gewähr. Ausstattungs-, Konstruktions- und Preisänderungen vorbehalten.

M6: 6-Gang-Schaltgetriebe

A5/A6: 5-/6-Gang-Automatikgetriebe

**Gültig für alle ab 1. Juli 2008 ausgelieferten Neufahrzeuge:**

**Bundesgesetz, mit dem das Normverbrauchsabgabengesetz und das Mineralölsteuergesetz 1995 geändert werden – Ökologisierungsgesetz 2007 (ÖkoG 2007) Artikel 1 Änderung des Normverbrauchsabgabengesetzes.**

**Das Normverbrauchsabgabengesetz, BGBl. Nr. 695/1991, zuletzt geändert mit BGBl. I Nr. 65/2007, wird wie folgt geändert:**

### 1. Nach § 6 wird folgender § 6a eingefügt:

§ 6a.

(1) Die gemäß § 6 Abs. 2 bis 6 errechnete Steuer ändert sich auf Grund der folgenden Regelungen:

1. Für Fahrzeuge, deren Ausstoß an CO<sub>2</sub> geringer als 120 g/km ist, vermindert sich die Steuerschuld um höchstens 300 Euro.
2. a) Für Fahrzeuge, deren CO<sub>2</sub>-Ausstoß größer als 180 g/km ist, erhöht sich die Steuerschuld im Zeitraum vom 1. Juli 2008 bis zum 31. Dezember 2009 für den die Grenze von 180 g/km übersteigenden CO<sub>2</sub>-Ausstoß um 25 Euro je g/km.
- b) Für Fahrzeuge, deren CO<sub>2</sub>-Ausstoß größer als 160 g/km ist, erhöht sich die Steuerschuld ab dem 1. Jänner 2010 für den die Grenze von 160 g/km übersteigenden CO<sub>2</sub>-Ausstoß um 25 Euro je g/km.
3. Für Fahrzeuge mit Benzinantrieb, die die Schadstoffgrenze von 60 mg/km NO<sub>x</sub> bzw. für Fahrzeuge mit Dieselantrieb, die die Schadstoffgrenze von 80 mg/km NO<sub>x</sub> einhalten und bei denen die partikelförmigen Luftverunreinigungen nicht mehr als 0,005 g/km betragen, vermindert sich die Steuerschuld um höchstens 200 Euro.
4. Für Fahrzeuge mit umweltfreundlichem Antriebsmotor (Hybridantrieb; Verwendung von Kraftstoff der Spezifikation E 85, von Methan in Form von Erdgas/Biogas, Flüssiggas oder Wasserstoff) vermindert sich die Steuerschuld bis zum Ablauf des 31. August 2012 um höchstens 500 Euro.
- (2) Die Summe der Steuererminderungen gemäß Abs. 1 darf den Betrag von 500 Euro nicht übersteigen. Die Berechnung kann zu keiner Gutschrift an Steuer führen.
- (3) Bei Fahrzeugen im Sinne des § 2 Z 2, für die kein CO<sub>2</sub>-Emissionswert vorliegt, erhöht sich die Steuer für die die Grenze von 100 Kilowatt übersteigende Leistung um 20 Euro je Kilowatt.
- (4) Für Fahrzeuge im Sinne des § 2 Z 2, die mit Dieselmotoren angetrieben werden und bei denen die partikelförmigen Luftverunreinigungen mehr als 0,005 g/km betragen, erhöht sich die nach § 6 berechnete Steuer um 300 Euro.
- (5) Für die Befreiungen gemäß § 3 Z 3 sind Abs. 1 bis 4 nicht anzuwenden.

### 2. In § 15 wird folgender Abs. 10 angefügt:

(10) § 6a in der Fassung des BGBl. I Nr. 46/2008 ist auf Vorgänge nach dem 30. Juni 2008 anzuwenden.

---

## Serienausstattung

---

### Designlinie Linear

#### Außendesign und Beleuchtung

- 6,5 x 16"-Stahlräder mit 215/55 R16-Bereifung, Radvollblenden
- Dekorleiste an Heckklappe in Mattchromoptik
- Dritte Bremsleuchte
- Exterieurumfänge und Türgriffe in Wagenfarbe (Frontschürze, Heckstoßfänger, Seitenschürzen und Außenspiegel)
- faltverdeck schwarz, elektrohydraulisch, vollautomatisch zu öffnen bis ca. 30 km/h, mit beheizbarer Heckscheibe aus Glas
- Heckleuchten in Rauchglasoptik
- Motorschrittzug auf der Heckklappe
- Nebelschlussleuchte mit automatischer Abschaltung nach Motorstopp
- Scheinwerfer in Klarglasoptik
- Seitenblinker weiß
- Standlicht vorne als LED Lichtband
- Umlaufdekor in Wagenfarbe (Surround-Trim)

#### Innendesign und Sitze

- Dekor, Türen und Cockpit in Haifischgrau
- Fahrer-/Beifahrersitz manuell verstellbar
- Fahrersitz höhenverstellbar
- 3-Speichen-Lederlenkrad, axial und vertikal verstellbar, mit Multifunktionsbedienelementen
- Kopfstützen, hinten, versenkbar
- Lederschaltknopf/-hebel mit Dekoreinsatz mattchrom Sportsitze mit Easy-Entry-Funktion
- Mittelarmlehne vorne, starr mit Staufach
- Sportsitze mit Easy-Entry-Funktion
- Stoff-Lederpolster\* Hydroblox mit passenden Einsätzen mit den Türinnenverkleidungen schwarz oder beige
- Türgriffe, innen, verchromt

#### Instrumente und Armaturen

- Drehzahlmesser
- Instrumentenbeleuchtung dimmbar
- Instrumenteneinfassung in Mattchromoptik
- Multifunktions-Bedienelemente am Lenkrad
- Profiler und Saab Informations-Display (SID): Außentemperatur, Radioanzeige, Uhr, Servicemeldungen, Warnanzeigen, individuelle Einstellmöglichkeiten für Klimaanlage, Saab Parking Assistance, Regensensor, Diebstahlwarnanlage (teilw. Sonderausstattung)
- Saab Infotainment 70: Radio AM/FM, CD-Player, MP3-kompatibel, 70 Watt, 4 Lautsprecher, AUX-Anschluss
- Tacho geteilt: 0–140 km/h, 140–260 km/h
- Turbo-Ladedruckanzeige (nur 2.0t, 2.0 Turbo, 1.9 TTiD)

#### Komfort und Praktisches

- 12-V-Steckdose, vorne
- Außenspiegel elektrisch verstellbar und beheizbar
- Automatisch erweiternder Kofferraum (CargoSET)
- Fensterheber elektrisch, vorne und hinten
- Follow-me-home- und Lead-me-to-the-car-Funktion
- Handschuhfach mit Beleuchtung, kühlbar
- Heckscheibe elektrisch beheizbar
- Heiz- und Belüftungssystem vorne: 4 individuell einstellbare Auslässe und Belüftung der Frontscheibe
- Höheneinstellung für Scheinwerfer an der Instrumententafel
- Klimatisierungsautomatik mit 2 Temperaturzonen
- Kofferraumbeleuchtung
- Leseleuchten vorne (2)
- Parkscheibenhalter, Fahrerseite
- Scheiben getönt und wärmeabsorbierend
- Scheibenwaschdüsen (3)
- SmartSlot-Aufbewahrungssystem in der Mittelkonsole
- Sonnenblenden mit Kosmetikspiegel, beleuchtet

\*Lederpolster bezieht sich auf die Sitzflächen und die Vorderseiten der Rückenlehnen

## Serienausstattung

- Staufach in der Mittelkonsole
- Staufächer in den Türen
- Taschen in den Rückenlehnen der Vordersitze
- Verzurrösen im Kofferraum
- Zentralverriegelung mit Fernsteuerung, inkl. Tankdeckelverriegelung

### Sicherheit

- Adaptive Airbags Fahrer- und Beifahrerseite, Seitenairbags, vorne, für Kopf- und Brustbereich
- Aktive Kopfstützen (SAHR 2) vorne
- Antiblockiersystem (ABS)
- Anti-Submarining auf allen Plätzen
- Aufprallabsorbierende Stoßfänger (bis 8 km/h)
- Bremsanlage mit innenbelüfteten Brems Scheiben vorne, Durchmesser vorne 285 mm, hinten 278 mm (nur für 1.8t)
- Bremsanlage mit innenbelüfteten Brems Scheiben rundum, Durchmesser vorne 302 mm, hinten 292 mm (nicht für 1.8t)
- ComeSense, verzögert Warnmeldungen mit niedriger Priorität und lenkt somit in Gefahrensituationen nicht ab
- Deaktivierbarer Frontairbag, Beifahrerseite
- Doppelton-Signalthorn
- Dreipunkt-Automatikgurt auf allen Plätzen, vorne integriert in Sitze (ABTS)
- Elektronischer Bremskraftverteiler (EBD)
- Elektronisches Stabilitätsprogramm (ESP®)
- Funktionsfehleranzeige für Außenbeleuchtung
- Funktionsfehleranzeige für Bremssystem
- Gurtanlegeerinnerungsfunktion, optisch und akustisch
- Gurtstraffer automatisch, vorne und hinten
- Handschuhfach abschließbar
- ISOFIX-Vorbereitung für Kindersitzbefestigung, hinten
- Kopfstützen verstellbar, vorne und hinten
- Kurven-Bremskontrolle (CBC)
- Mechanischer Bremsassistent (MBA)
- Night-Panel-Funktion
- Notlauftrad
- Scheibenwischer mit 2 Geschwindigkeiten und 5 Intervallstufen
- Seitenaufprallschutz
- Sicherheitspedale
- Sicherheitstürgriffe
- Stromkreisunterbrechung bei Crash (nur Benzinmotoren)
- Traktionskontrolle (TCS)
- Überrollschutz, sensorgesteuert auslösend („Roll-Over-Bars“), integriert in Rücksitze
- Warndreieck
- Wegfahrsperr

### Zusätzliche Serienausstattung für 1.9 TiDS

- Dieselpartikelfilter
- Standheizung: Aktivierung zeitgesteuert, 3 verschiedene Startzeiten wählbar, automatische Aktivierung von Zuheizfunktion im Fahrbetrieb

## Designlinie Vector

Ergänzungen/Änderungen gegenüber Linear

### Außendesign und Beleuchtung

- 6,5 x 16"-Leichtmetallräder, 14-Speichen-Design (ALU72) mit 215/55 R16-Bereifung
- Integrierte Nebelscheinwerfer

### Innendesign und Sitze

- Dekor Mittelkonsole/Handschuhfachdeckel in Mattchromoptik
- Einstiegsleisten mit Schriftzug „Vector“
- Lederschaltknopf/-hebel

- Lederpolster\* mit passenden Einsätzen in den Türinnenverkleidungen, schwarz oder beige
- Sport-Lederlenkrad mit Einsätzen aus perforiertem Leder und Multifunktions-Bedienelementen
- Vordersitze beheizbar

### Komfort und Praktisches

- Fußraumbeleuchtung
- Getränkehalter, vorne (2)
- Mittelarmlehne, vorne, verschiebbar inkl. Staufach
- Textilfußmatten, vorne und hinten

### Sicherheit

- Ausstiegsleuchten in den Türen, vorne
- Elektronisches Stabilitätsprogramm (ESP® Plus), nur für 1.9 TTiD

### Zusätzliche Serienausstattung für 1.9 TiDS & 1.9 TTiD

- Dieselpartikelfilter
- Standheizung: Aktivierung zeitgesteuert, 3 verschiedene Startzeiten wählbar, automatische Aktivierung von Zuheizfunktion im Fahrbetrieb

## Designlinie Aero

Ergänzungen/Änderungen gegenüber Linear

### Außendesign und Beleuchtung

- 7,5 x 17"-Leichtmetallräder, 10-Speichen-Design (ALU81) mit 235/45 R17-Bereifung
- Bi-Xenon-Scheinwerfer mit Hochdruckscheinwerferreinigungssystem und automatischer Leuchtweitenregulierung
- Doppeltes Auspuffrohr, sichtbar, verchromt
- Front- und Heckstoßfänger im Aero Design
- Heckspoiler in Wagenfarbe
- Integrierte Nebelscheinwerfer
- Schriftzug „Aero“ auf Heckklappe

### Innendesign und Sitze

- Dekor Mittelkonsole/Handschuhfachdeckel in Mattchromoptik
- Einstiegsleisten mit Schriftzug „Aero“
- Lederpolster\* mit passenden Einsätzen in den Türinnenverkleidungen, schwarz oder beige
- Lederschaltknopf/-hebel
- Vordersitze beheizbar
- Sport-Lederlenkrad mit Einsätzen aus perforiertem Leder und Multifunktions-Bedienelementen

### Komfort und Praktisches

- Fußraumbeleuchtung, vorne
- Getränkehalter, vorne (2)
- Mittelarmlehne, vorne, verschiebbar inkl. Staufach
- Textilfußmatten, vorne und hinten

### Sicherheit

- Ausstiegsleuchten in den Türen, vorne
- Elektronisches Stabilitätsprogramm (ESP®), 2.0t BioPower & 2.0 Turbo
- Elektronisches Stabilitätsprogramm (ESP® Plus), 1.9 TTiD
- Hochleistungsbremsanlage, innenbelüftete Brems Scheiben rundum, Durchmesser vorne 314 mm, hinten 292 mm
- Sportfahrwerk 10 mm tiefergelegt, sportlich abgestimmt (1.9 TTiD nur mit Sportdämpfer)

\*Lederpolster bezieht sich auf die Sitzflächen und die Vorderseiten der Rückenlehnen

## Sonderausstattung

<ul style="list-style-type: none"> <li>● Serienausstattung</li> <li>○ Sonderausstattung</li> </ul>	Euro, exkl. NoVA und MwSt	Linear	Vector	Aero	Code
<b>TX Editions-Pakete</b>					
<b>TX Vector-Paket T1</b>	<b>730,99</b>		○		<b>XFSQ</b>
7 x 17"-Leichtmetallfelgen im 5-Speichen-Design (ALU79) mit Bereifung 225/45 R17, Dekor-Leiste an der Heckklappe, Kühlergrill- und Nebellampen-Umrandung mit anthrazitfarbenen Elementen, Reifendruck-Kontrollsystem, Dekor Mittelkonsole, Türen und Cockpit in Carbonoptik, Sport-Lederlenkrad II mit Einsätzen aus perforiertem Leder und Multifunktionsbedienelementen, Textil-Fußmatten mit farblich abgesetzter Einfassung					
<b>TX Aero-Paket 17" T2</b>	<b>730,99</b>			○	<b>XFSR</b>
7 x 17"-Leichtmetallfelgen im 5-Speichen-Design (ALU79) mit Bereifung 225/45 R17, Dekor-Leiste an der Heckklappe, Kühlergrill- und Nebellampen-Umrandung mit anthrazitfarbenen Elementen, Reifendruck-Kontrollsystem, Dekor Mittelkonsole, Türen und Cockpit in Carbonoptik, Sport-Lederlenkrad II mit Einsätzen aus perforiertem Leder und Multifunktionsbedienelementen, Textil-Fußmatten mit farblich abgesetzter Einfassung					
<b>TX Aero-Paket 18" T3</b>	<b>968,57</b>			○	<b>XFSS</b>
7 x 18"-Leichtmetallfelgen im 5-Speichen-Design (ALU77) mit Bereifung 225/45 R18, Dekor-Leiste an der Heckklappe, Kühlergrill- und Nebellampen-Umrandung mit anthrazitfarbenen Elementen, Reifendruck-Kontrollsystem, Dekor Mittelkonsole, Türen und Cockpit in Carbonoptik, Sport-Lederlenkrad II mit Einsätzen aus perforiertem Leder und Multifunktionsbedienelementen, Textil-Fußmatten mit farblich abgesetzter Einfassung					
<b>Pakete</b>					
<b>Standard-Paket S</b>	<b>201,02</b>	○	●	●	<b>XEMN</b>
Textilfußmatten, vorne und hinten, Getränkehalter, Mittelarmlehne, vorne, verstellbar					
<b>Business-Paket 300 Watt B</b>	<b>2.741,23</b>	○	○	○	<b>XEMP</b>
Saab Infotainment Plus 300 inkl. Navigationssystem mit 6,5"-Farb-Touchscreen, Europakarte und Sprachsteuerung, Bluetooth™-Telefon-Integrationsystem mit Sprachsteuerung					
<b>Business-Paket 150 Watt B2</b>	<b>2.448,83</b>	○	○	○	<b>XENC</b>
Saab Infotainment Plus 150 inkl. Navigationssystem mit 6,5"-Farb-Touchscreen, Europakarte und Sprachsteuerung, Bluetooth™-Telefon-Integrationsystem mit Sprachsteuerung (nicht mit Polster TB/TL39)					
<b>Spiegel-Paket</b>	<b>343,57</b>	○	○	○	<b>XFSP</b>
Außenspiegel elektrisch anklappbar, automatische Abblendvorrichtung für Innenrückspiegel und Außenspiegel					
<b>Komfort-Paket 1 C1</b>	<b>913,74</b>	○			<b>XEMQ</b>
Saab Parking Assistance, Komfortbedienung für elektrische Fensterheber vorne und faltverdeck, Vordersitze beheizbar, Tempomat und Saab Car-Computer					
<b>Komfort-Paket 2 C2</b>	<b>676,17</b>		○	○	<b>XEMR</b>
Saab Parking Assistance, Komfortbedienung für elektrische Fensterheber vorne und faltverdeck, Tempomat und Saab Car-Computer					

## Sonderausstattung

<ul style="list-style-type: none"> <li>● Serienausstattung</li> <li>○ Sonderausstattung</li> </ul>	Euro, exkl. NoVA und MwSt	Linear	Vector	Aero	Code
<b>Pakete</b>					
<b>Driving-Paket D</b>	<b>456,87</b>	○	○	○	<b>iiN</b>
Tempomat und Saab Car-Computer					
<b>Sicht-Paket 1 S1</b>	<b>1.370,61</b>	○			<b>XFSi</b>
Regensensor, Außenspiegel elektrisch anklappbar, automatische Abblendvorrichtung für Innenrückspiegel und Außenspiegel, Bi-Xenon-Kurvenlicht, Hochdruck-Scheinwerferreinigungssystem und integrierte Nebelscheinwerfer					
<b>Sicht-Paket 2 S2</b>	<b>1.224,42</b>		○		<b>XFSH</b>
Regensensor, Außenspiegel elektrisch anklappbar, automatische Abblendvorrichtung für Innenrückspiegel und Außenspiegel, Bi-Xenon-Kurvenlicht und Hochdruck-Scheinwerferreinigungssystem					
<b>Sicht-Paket 3 S3</b>	<b>650,58</b>			○	<b>XFSG</b>
Regensensor, Außenspiegel elektrisch anklappbar, automatische Abblendvorrichtung für Innenrückspiegel und Außenspiegel und Bi-Xenon-Kurvenlicht					
<b>Raucher-Paket</b>	<b>21,93</b>	○	○	○	<b>D11</b>
Aschenbecher, vorne und hinten, Zigarettenanzünder vorne					
<b>Diebstahlschutz-Paket</b>	<b>442,25</b>	○	○	○	<b>UA0</b>
bestehend aus Diebstahlwarnanlage inkl. Kippsensor mit akustischer und optischer Warnung, Stromkreisunterbrechung, Innenraum-Bewegungssensor (abschaltbar) sowie TSL-Diebstahlsicherung (Türen lassen sich nur mit der Fernbedienung oder dem Notschlüssel aufschließen, nicht durch "Ziehen" des Türverriegelungsknopfes)					

Bluetooth™ ist ein eingetragenes Markenzeichen der Bluetooth SIG, Inc., USA, und lizenziert für Saab Automobile AB. Einzeloptionen, die auch in Paketen enthalten sind, werden im Folgenden mit der entsprechenden Paketbezeichnung gekennzeichnet.

**B B2 C1 C2 D S S1 S2 S3 T1 T2 T3**

## Sonderausstattung

- Serienausstattung
- Sonderausstattung

Euro, exkl.  
NoVA und MwSt

Linear

Vector

Aero

Code

### Felgen

#### Leichtmetallräder 6,5 x 16"



14-Speichen-Design,  
mit Bereifung 215/55 R16  
(ALU72)

548,25

○

●

Q95

#### Leichtmetallräder 7 x 17"



5-Speichen-Design „Twin“,  
mit Bereifung 225/45 R17  
(ALU50)

877,19

○

N80

328,95

○

N80

#### Leichtmetallräder 7,5 x 17"



5-Speichen-Design,  
mit Bereifung 235/45 R17  
(ALU59)

328,95

○

QU9

#### Leichtmetallräder 7,5 x 17"



10-Speichen-Design,  
mit Bereifung 235/45 R17  
(ALU81)

877,19

○

PGT

328,95

○

●

PGT

#### Leichtmetallräder 7,5 x 18"



10-Speichen-Design,  
mit Bereifung 225/45 R18 (ALU65)  
inklusive Reifendruck-Kontrollsystem

1.608,19

○

PFV+UJN

1.059,94

○

PFV+UJN

731,00

○

PFV+UJN

#### Leichtmetallräder 7,5 x 18"



5-Speichen-Design „V-Spoke“,  
mit Bereifung 225/45 R18 (ALU73)  
inklusive Reifendruck-Kontrollsystem

1.608,19

○

Q96+UJN

1.059,94

○

Q96+UJN

731,00

○

Q96+UJN

## Sonderausstattung

- Serienausstattung
- Sonderausstattung

Euro, exkl.  
NoVA und MwSt

Linear

Vector

Aero

Code

### Felgen

#### Leichtmetallräder 7 x 17" **T1 T2**



5-Speichen-Design  
mit Bereifung 225/45 R17  
(ALU79)

**Paket**

○

○

**PGi**

#### Leichtmetallräder 7,5 x 18" **T3**



5-Speichen-Design  
mit Bereifung 225/45 R18  
(ALU77)

**Paket**

○

**PYK**

#### Reifendruck-Kontrollsystem **T1 T2 T3**

**182,75**

○

○

○

**UJN**

nur in Verbindung mit Leichtmetallfelgen PGT

#### Stahl-Ersatzrad

**73,10**

○

○

○

**ijj**

6,5 x 16 mit Bereifung 215/55 R16, inkl. Wagenheber und  
Radschraubenschlüssel

## Sonderausstattung

- Serienausstattung
- Sonderausstattung

Euro, exkl.  
NoVA und MwSt

Linear

Vector

Aero

Code

### Außendesign und Beleuchtung

<b>Bi-Xenon-Scheinwerfer</b>	<b>709,07</b>	○	○	●	<b>TT6+CE4</b>
mit Hochdruck-Scheinwerferreinigungssystem und automatischer Leuchtweitenregelung					
<b>Bi-Xenon-Kurvenlicht S1 S2 S3</b>	<b>1.001,46</b>	○	○		<b>TT2+CE4</b>
adaptives Bi-Xenon Kurvenlicht mit Hochdruck-Scheinwerferreinigungssystem und automatischer Leuchtweitenregelung					
	<b>292,40</b>			○	<b>TT2</b>
<b>Entfall Motorschriftzug auf Heckklappe</b>	<b>ohne Mehrpreis</b>	○	○		<b>W9E</b>
<b>Faltverdeck in Blau</b>	<b>182,75</b>	○	○	○	<b>32T</b>
<b>Faltverdeck in Beige</b>	<b>182,75</b>	○	○	○	<b>68T</b>
<b>Faltverdeck in Grau</b>	<b>182,75</b>	○	○	○	<b>18T</b>
<b>Hochdruck-Scheinwerferreinigungssystem S1 S2</b>	<b>146,20</b>	○	○	●	<b>CE4</b>
(Serienausstattung mit Bi-Xenon-Scheinwerfern und Bi-Xenon-Kurvenlicht)					
<b>Integrierte Nebelscheinwerfer S1</b>	<b>197,37</b>	○	●	●	<b>T96</b>
<b>Metallic-Lackierung</b>	<b>635,96</b>	○	○	○	

### Getriebe und Fahrwerk

<b>Sportfahrwerk</b>	<b>219,30</b>	○	○	●	<b>ii2</b>
(nicht mit 16"-Leichtmetallrädern, nicht für 1.9 TiDS und 1.9 TTiD)					
<b>Tipptasten am Lenkrad</b>	<b>219,30</b>	○	○	○	<b>ii7</b>
für Sentronic 5- oder 6-Gang-Automatikgetriebe					

### Innendesign und Sitze

<b>Sport-Lederlenkrad</b> mit Einsätzen in Mattchromoptik	<b>73,10</b>			○	<b>N59</b>
<b>Dekor Mittelkonsole, Türen und Cockpit</b>					
<b>in gemasertem Holzoptik</b>	<b>182,75</b>	○			<b>iiF</b>
	<b>127,92</b>			○	<b>iiF</b>
<b>in Carbonoptik T1 T2 T3</b>	<b>219,30</b>	○			<b>ij5</b>
	<b>127,92</b>			○	<b>ij5</b>
<b>Stoff-Lederpolster* Hydroblox</b>					
<b>schwarz</b>	<b>Serie</b>	●			<b>TB39</b>
<b>pergamentbeige mit Schwarz</b>	<b>Serie</b>	●			<b>TL39</b>

### Lederpolster\*

mit passenden Einsätzen in den Türinnenverkleidungen; inkl. beheizbaren Vordersitzen

#### ■ für Sportsitze

<b>pergamentbeige</b>	<b>1.388,89</b>	○			<b>TL20+KA1</b>
<b>in Verbindung mit Komfort-Paket 1</b>	<b>2.010,23</b>	○			<b>TL20</b>
<b>pergamentbeige</b>			●	●	<b>TL20</b>
<b>schwarz</b>	<b>1.388,89</b>	○			<b>TB20+KA1</b>
<b>in Verbindung mit Komfort-Paket 1</b>	<b>2.010,23</b>	○			<b>TB20</b>
<b>schwarz</b>			●	●	<b>TB20</b>

\*Lederpolster bezieht sich auf die Sitzflächen und die Vorderseiten der Rückenlehnen

## Sonderausstattung

● Serienausstattung ○ Sonderausstattung	Euro, exkl. NoVA und MwSt	Linear	Vector	Aero	Code
<b>Innendesign und Sitze</b>					
■ für Sportsitze mit Einsätzen in den Sitzflächen					
pergamentbeige mit Schwarz	475,15		○	○	TL06
schwarz mit Pergamentbeige	475,15		○	○	TB06
<b>Lederpolster Sport Premium</b> Semi-Anilinleder mit weicher, glatter Oberfläche mit passenden Einsätzen in den Türinnenverkleidungen; inkl. beheizbaren Vordersitzen					
pergamentbeige	2.485,38	○			TL52+KA1
in Verbindung mit Komfort-Paket 1	3.106,72	○			TL52
pergamentbeige	1.096,49		○	○	TL52
schwarz	2.485,38	○			TB52+KA1
in Verbindung mit Komfort-Paket 1	3.106,72	○			TB52
schwarz	1.096,49		○	○	TB52
schwarz mit grauen Einsätzen	2.485,38	○			TK52+KA1
in Verbindung mit Komfort-Paket 1	3.106,72	○			TK52
schwarz mit grauen Einsätzen	1.096,49		○	○	TK52
Fahrersitz elektrisch verstellbar (ohne Memory-Funktion)	730,99	○	○	○	iiO
Fahrer- und Beifahrersitz elektrisch verstellbar	1.239,04	○	○	○	iiQ
mit 3fach-Memory-Funktion für Fahrersitz- und Außenspiegel-Einstellung, aktivierbare Absenkung des rechten Außenspiegels zur Beobachtung der Bürgersteigkante beim Einparken (nicht in Verbindung mit TB/TL39)					
Vordersitze beheizbar <b>C1</b>	292,40	○	●	●	KA1
<b>Komfort und Praktisches</b>					
Innenrückspiegel	146,20	○	○	○	iiA
mit automatischer Abblendvorrichtung					
Komfortbedienung <b>C1 C2</b>	131,58	○	○	○	AZ4
für elektrische Fensterheber vorne und faltverdeck					
Motorblockheizer	146,20	○	○	○	ij0
zum Aufheizen des Kühlwassers, Anschluss an 220 V-Steckdose, notwendig bei reinem E85 Betrieb unter -15° C Außentemperatur (nur für 1,8t BioPower und 2.0t BioPower)					
Regensensor <b>S1 S2 S3</b>	91,37	○	○	○	CE1
Saab Parking Assistance (Einparkhilfe) <b>C1 C2</b>	255,85	○	○	○	UD7

\*Lederpolster bezieht sich auf die Sitzflächen und die Vorderseiten der Rückenlehnen

## Sonderausstattung

<ul style="list-style-type: none"> <li>● Serienausstattung</li> <li>○ Sonderausstattung</li> </ul>	Euro, exkl. NoVA und MwSt	Linear	Vector	Aero	Code
<b>Audiosysteme, Kommunikation und Navigation</b>					
<b>Saab Infotainment 150 inkl. CD-Spieler</b>	<b>255,85</b>	○	○	○	<b>iiT</b>
Radio AM/FM, CD-Spieler, MP3-kompatibel, AUX-Anschluss, 7 Lautsprecher, 150 Watt					
<b>Saab Infotainment 150 inkl. CD-Wechsler</b>	<b>621,35</b>	○	○	○	<b>iiU</b>
Radio AM/FM, 6-fach CD-Wechsler, MP3-kompatibel, AUX-Anschluss, 7 Lautsprecher, 150 Watt					
<b>Saab Infotainment 300 inkl. CD-Wechsler</b>	<b>986,84</b>	○	○	○	<b>iiV</b>
Radio AM/FM, 6-fach CD-Wechsler, MP3-kompatibel, AUX-Anschluss, 10 Lautsprecher, 300 Watt; (nicht mit Polster TB/TL39)					
<b>Saab Infotainment Plus 150 inkl. Navigationssystem <b>B2</b></b>	<b>2.302,63</b>	○	○	○	<b>iiZ</b>
Radio AM/FM, CD-Spieler, MP3-kompatibel, Saab Navigationssystem mit 6,5"-Farb-Touchscreen, Europakarte und Sprachsteuerung, AUX-Anschluss, 7 Lautsprecher 150 Watt					
<b>Saab Infotainment Plus 300 inkl. Navigationssystem <b>B</b></b>	<b>2.668,13</b>	○	○	○	<b>ii0</b>
Radio AM/FM, CD-Spieler, MP3-kompatibel, Saab Navigationssystem mit 6,5"-Farb-Touchscreen, Europakarte und Sprachsteuerung, AUX-Anschluss, 10 Lautsprecher 300 Watt; (nicht mit Polster TB/TL39)					
<b>Vorbereitung für Freisprecheinrichtung</b>	<b>146,20</b>	○	○	○	<b>iKK</b>
zum Anschluss der Schnittstelle an das Mobilfunkgerät, enthält aktivierte Dachantenne, Mikrofon und Verkabelung (notwendige Blackbox und Mobiltelefonhalter als Saab Zubehör erhältlich)					
<b>Bluetooth™ Telefon-Integrationsystem <b>B B2</b></b>	<b>621,35</b>	○	○	○	<b>iKM</b>
Telefonbedienung über Tasten am Lenkrad oder per Sprachsteuerung (für die Nutzung der Ladefunktion und GSM-Fahrzeugantenne ist eine telefonspezifische Halterung aus dem Original Saab Zubehörprogramm erforderlich)					

Bluetooth™ ist ein eingetragenes Markenzeichen der Bluetooth SIG, Inc., USA, und lizenziert für Saab Automobile AB.

## Audiosysteme/Navigation/Außenfarben

- Serienausstattung
- Sonderausstattung

### Audiosysteme, Kommunikation und Navigation

Soundssysteme	Infotainment 70	Infotainment 150	Infotainment 300
Ausgangsleistung	70 W	150 W	300 W
2 Breitbandlautsprecher, vorne			
2 Hochtonlautsprecher, vorne			
1 Breitbandlautsprecher, vorne zentral			
2 Türlautsprecher für Tief- und Mittelton, Breitband			
2 Breitbandlautsprecher hinten			
1 Basslautsprecher, hinten			
Audiosystem-Zentraleinheit			
Zentraleinheit mit Programmtasten <sup>1</sup>			
Audiosystembedienung am Lenkrad			
FM (UKW), AM (Mittelwelle), Stereo, mit RDS-Funktion			
Antennenverstärker			
AUX-Anschluss			
CD-Spieler, MP3-kompatibel			
CD-Wechsler, MP3-kompatibel			
Vorbereitung für Freisprecheinrichtung			
Halterung für Mobiltelefone	Zubehör	Zubehör	Zubehör
<b>Saab Navigation und 6,5"-Farb-Touchscreen</b>		<b>Infotainment Plus 150</b>	<b>Infotainment Plus 300</b>
zusätzliche Eigenschaften			
AUX-Anschluss			
Routenführung durch Sprache, Pfeil- und Kartendarstellung			
DVD-Navigation mit Europakarte			
Dynamische Routenführung			
Sprachsteuerung			

<sup>1</sup>Nicht in Verbindung mit Saab Navigation und 6.5"-Farb-Touchscreen.

### Außenfarben

	Code		Code		Code
Arcticweiß	10U	Kristallsilber-Metallic	05U	Carbongrau-Metallic	GAG
Schwarz*	2QU	Laserrot	4VU	Gletschersilber-Metallic	GJG
Jetblack-Metallic	5MU	Nocturnoblau-Metallic	1XU		

\*Nicht in Verbindung mit TX-Paketen

## Motorisierungsvarianten

- Serienausstattung
- Sonderausstattung

Motorisierung	1.8t	1.8t BioPower	2.0t	2.0t BioPower	2.0 Turbo	1.9 TiDS	1.9 TTiD
<b>Getriebevarianten</b>							
6-Gang-Schaltgetriebe	●	●	●	●	●	●	●
Sentronic 5-Gang-Automatikgetriebe	○	○	○	○	○		
Sentronic 6-Gang-Automatikgetriebe						○	○
<b>Motordaten</b>							
Zylinder/Ventile	4/4	4/4	4/4	4/4	4/4	4/4	4/4
Hubraum (cm <sup>3</sup> )	1998	1998	1998	1998	1998	1910	1910
Turbolader	MHI	MHI	MHI	MHI	MHI	Garrett	Borg Warner
Nennleistung (EU) in kW (PS) bei U/min	110 (150) bei 5.500	110 (150) bei 5.500 <sup>2</sup>	129 (175) bei 5.500	129 (175) bei 5.500 <sup>6</sup>	154 (210) bei 5.300	110 (150) bei 4.000	132 (180) bei 4000
Max. Drehmoment (Nm bei U/min)	240 bei 2.000–3.500	240 bei 2.500–3.500 <sup>2</sup>	265 bei 2.500–3.500	265 bei 2.500–4.000 <sup>6</sup>	300 bei 2.500–4.000	320 bei 2.000–2.750	400 bei 1.850–2.750 <sup>5</sup>
Kraftstoffart (Saab Empfehlung)	Super bleifrei (ROZ 95)	Super Ethanol (E85)/ Super bleifrei (ROZ 95)	Super bleifrei (ROZ 95)	Super Ethanol (E85)/ Super bleifrei (ROZ 95)	Super Plus (ROZ 95)	Diesel	Diesel
Schadstoffklasse	Euro 4	Euro 4	Euro 4	Euro 4	Euro 4	Euro 4	Euro 4
<b>Fahrleistungen<sup>1</sup></b> (Schaltgetriebe/Automatikgetriebe)							
Höchstgeschwindigkeit (km/h)	205/200	210/210 <sup>2</sup>	220/215	225/220 <sup>6</sup>	225/225	200/195	220/215
Beschleunigung 0–100 km/h in s	10,5/11,5	8,9/10,1 <sup>2</sup>	9,0/10,5	8,2/9,3 <sup>6</sup>	8,0/9,5	10,4/11,8	9,1/9,5
80–120 km/h im 5. Gang in s	15,7/-	14,2/- <sup>2</sup>	14,2/-	12,9/- <sup>6</sup>	12,9/-	11,0/-	9,6/-
<b>Kraftstoffverbrauch<sup>1</sup></b> (l/100 km)							
Stadtverkehr	11,0/13,4	11,0/13,4 <sup>3</sup>	11,1/13,1	11,1/13,1 <sup>3</sup>	11,3/14,0	7,8/9,8	7,7/9,1
Außerstädtischer Verkehr	5,9/7,6	5,9/7,6 <sup>3</sup>	5,9/7,7	5,9/7,7 <sup>3</sup>	6,1/7,6	4,8/5,4	4,7/5,2
Kombinierter Verkehr	7,8/9,7	7,8/9,7 <sup>3</sup>	7,8/9,7	7,8/9,7 <sup>3</sup>	8,0/10,0	5,9/7,0	5,8/6,6
<b>CO<sub>2</sub>-Emission<sup>1</sup></b> (g/km)							
Kombinierter Verkehr	186/233	186/233 <sup>4</sup>	186/232	186/232 <sup>4</sup>	190/235	157/189	154/175
<b>NO<sub>x</sub>-Emission<sup>1</sup></b> (g/km)							
Kombinierter Verkehr	0,007/0,030	0,007/0,030	0,011/0,020	0,011/0,020	0,013/0,020	0,192/0,196	0,196/0,207

<sup>1</sup>Die Daten wurden im europäischen Fahrzyklus nach EU-Richtlinien 1999/100 ermittelt.

<sup>2</sup>Bei Betrieb mit SuperEthanol (E85), 129 kW (175 PS)/265 Nm

<sup>3</sup>Bei Betrieb mit SuperEthanol (E85) liegt der Kraftstoffverbrauch um ca. 30 % höher.

<sup>4</sup>Bei Betrieb mit Benzin. Derzeit gibt es noch keine EU-Richtlinie zur Messung von CO<sub>2</sub>-Emissionen bei E85-Motoren.

Aus diesen Grund können wir für Saab BioPower-Motoren keine detaillierten Emissionswerte nennen.

<sup>5</sup>Mit Automatikgetriebe 370 bei 1.750–3.250

<sup>6</sup>Bei Betrieb mit SuperEthanol (E85), 147 kW (200 PS)/300 Nm

### Antrieb

Quer eingebauter Motor und Frontantrieb.  
Voll synchronisiertes 6-Gang-Schaltgetriebe. Optional: Sentronic 5- oder 6-Gang-Automatikgetriebe, elektronisch geregelt.

### Bremsen

Servounterstützte Scheibenbremsen rundum, vorne innenbelüftet mit

- Elektronischem Bremskraftverteiler (EBD)  
Verteilt die Bremskraft entsprechend der Gewichtsverteilung im Fahrzeug auf die Vorder- und Hinterräder. Hilft bei schwerer Zuladung, den Bremsweg zu verkürzen.
- Antiblockiersystem (ABS)  
Verhindert das Blockieren der Räder während des Bremsens. Es ermöglicht gleichzeitiges Bremsen und Lenken
- Kurven-Bremskontrolle (CBC)  
Erhöht das Bremsvermögen und die Spurstabilität, indem es bei eingeschlagener Lenkung und gleichzeitigem Bremsen die Tendenz zu einseitigem Ziehen der Bremsen verringert.
- Mechanischem Bremsassistenten (MBA)  
Verstärkt die Bremskraft bei schneller Betätigung des Bremspedals. Trägt zur Ausschöpfung des Bremspotenzials in Situationen bei, die starkes Bremsen erfordern.

### Elektronisches Stabilitätsprogramm (ESP®)

Vergleicht das Fahrzeugverhalten mit den Lenkvorgaben. Bei ersten Anzeichen eines Ausbrechens bremsst das System bis zu drei Räder ab und reduziert, falls erforderlich, die Motorleistung. ESP® beinhaltet Traktionskontrolle (TCS) und kann vom Fahrer abgeschaltet werden. TCS leitet die Antriebskraft auf das Vorderrad mit der besten Haftung. Verringert die Gefahr eines seitlichen Wegrutschens beim Beschleunigen auf glattem Untergrund und stabilisiert das Fahrzeug besonders auf stellenweise vereister Fahrbahn.

### Fahrwerk

Vorne: McPherson-Federbeine mit integrierten Gasdruckstoßdämpfern und Stabilisatoren. Hinten: Einzelradaufhängung (Mehrlenkersystem) mit gummielagerter Achse, einem Längslenker, zwei Querlenkern pro Rad. Federbeine mit Gasdruckstoßdämpfern und Stabilisatoren.

### Gewichte

Leergewicht: 1595–1765 kg  
Technisch höchstzulässiges Gesamtgewicht: 2040–2140 kg  
Technisch höchstzulässige Anhängelast:  
1600 kg (gebremst), 750 kg (ungebremst)

### Insassenschutz

Adaptive Airbags – Sensoren registrieren die Härte des Aufpralls sowie die Sitzposition und erkennen, ob die Sicherheitsgurte angelegt sind. Der Airbag entfaltet sich situationsgerecht mit maximalem Volumen oder mit entsprechend weniger Druck. Für zusätzlichen Insassenschutz bezieht das System die beiden vorderen Sicherheitsgurte mit ein.

Kopf- und Thorax-Seitenairbags bei den Vordersitzen – zweiteilige, auf voller Höhe angebrachte Seitenairbags, die den Kopf- und Brustbereich schützen. Damit sie sich unabhängig von der Sitzstellung immer in Position befinden, sind sie außen in die Rückenlehnen der Vordersitze integriert.

Aktive Kopfstützen (Saab Active Head Restraint – SAHR) in den Vordersitzen senken das Risiko von schweren Nackenwirbelverletzungen. Überschreiten die bei einem Heckaufprall auftretenden Kräfte einen bestimmten Grenzwert, werden die Kopfstützen durch das sich verlagernde Körpergewicht der Insassen sofort aktiviert. Dabei bewegen sie sich nach vorn und gleichzeitig nach oben, um den Kopf in seiner Rückwärtsbewegung aufzufangen.

### Kofferraum

Volumen bei geschlossenem Verdeck: 352 Liter (VDA).  
Volumen bei geöffnetem Verdeck: 240 Liter (VDA).

### Verdeck

Vollautomatisches, elektrohydraulisches Stoffverdeck aus drei Schichten mit einer beheizbaren Heckscheibe aus Glas. Wintertauglich. Sechs Spriegel für bessere Stabilität auch bei hohen Geschwindigkeiten. Öffnungs- bzw. Schließvorgang bis zu ca. 30 km/h möglich, Dauer ca. 20 Sek.

### Lenkung

Servounterstützte Zahnstangenlenkung. In zwei Ebenen verstellbares Lenkrad. Wendekreis: 11,4 m.

### Tankvolumen

58 Liter (62 Liter BioPower)

# Abmessungen

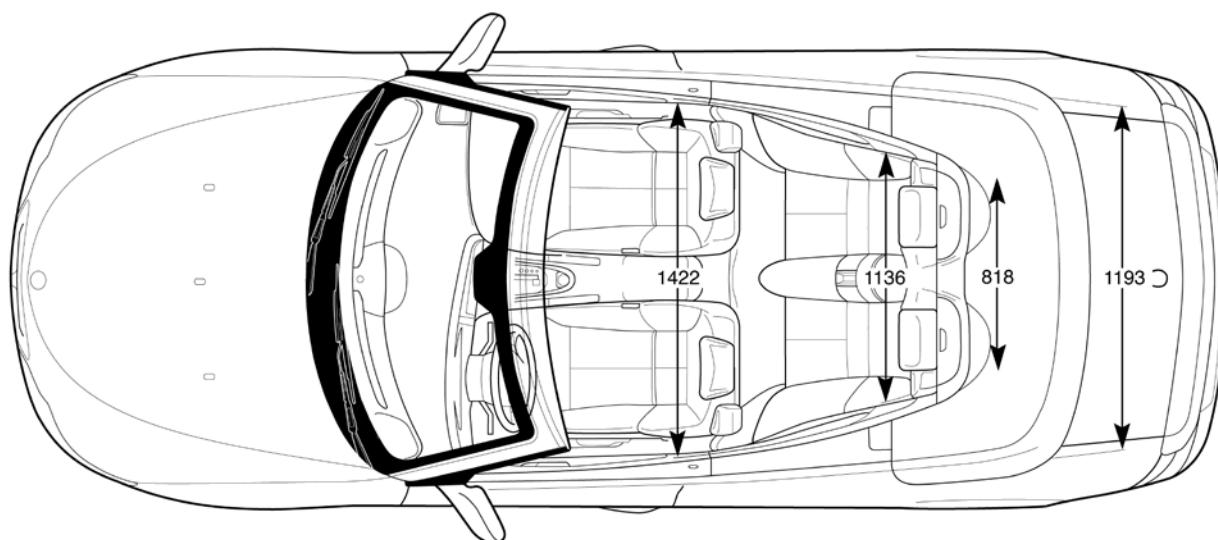
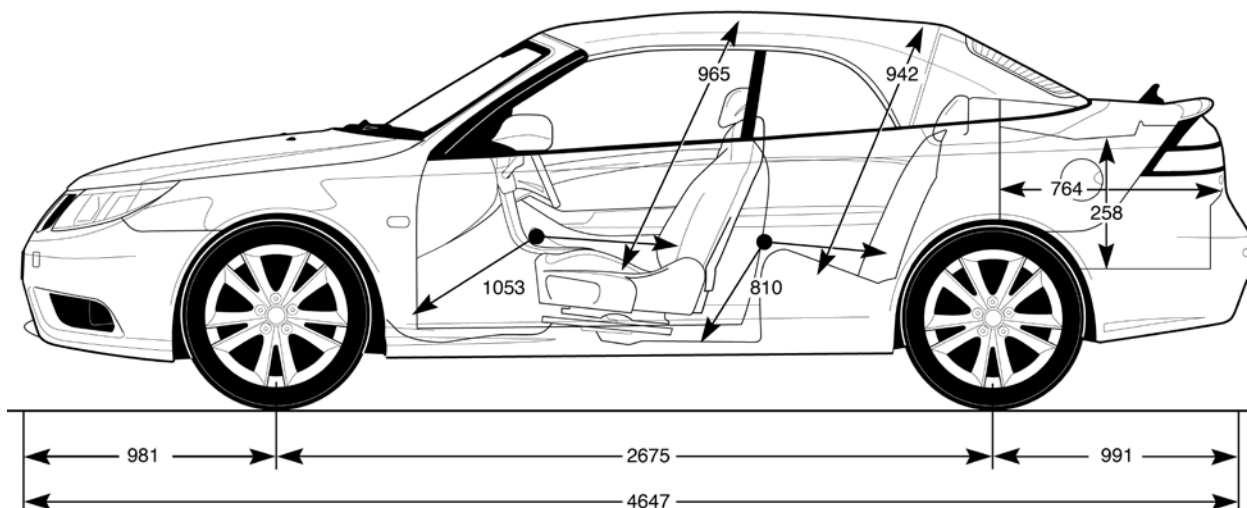
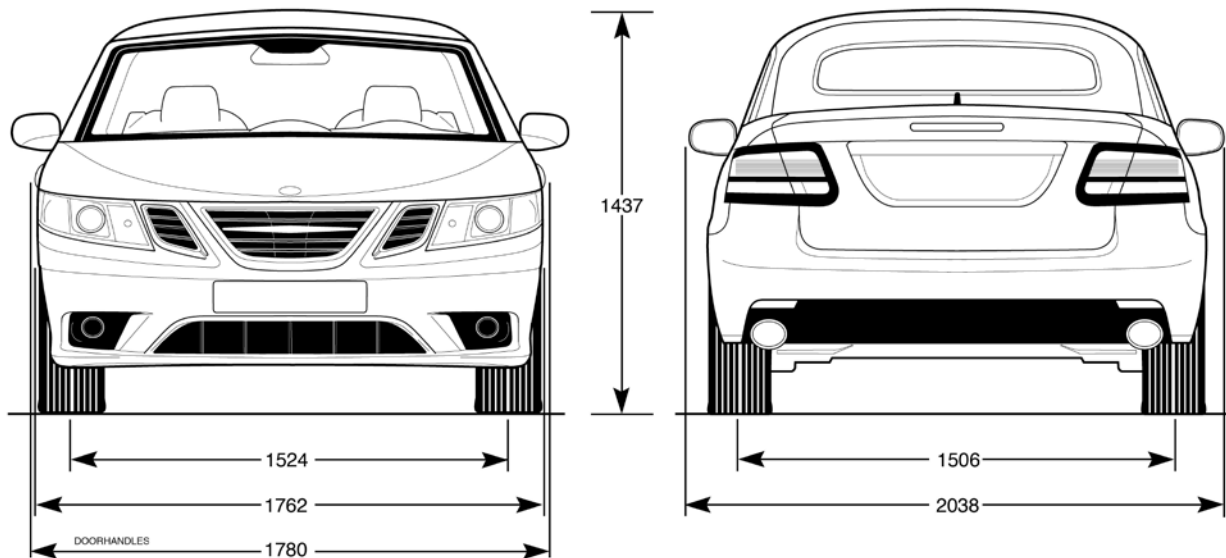

### **Saab Assistance Mobilitätsgarantie**

Saab Assistance steht für eine schnelle Hilfe rund um die Uhr in nahezu allen Ländern Europas. Sie bietet Hilfestellung bei allen plötzlich auftretenden, unvorhergesehenen Defekten am Fahrzeug, die zu einer unmittelbaren Fahruntüchtigkeit des Fahrzeugs führen können. Dazu gehören auch Pannen wie Reifenschäden oder Batterieausfall. Falls die Werkstatt das Fahrzeug nicht innerhalb von zwei Stunden nach Anlieferung wieder instand setzen kann, stellen wir Ihnen einen Mietwagen oder ein alternatives Transportmittel zur Verfügung oder sorgen für Ihre Unterbringung in einem Hotel gemäß den allgemeinen Vertragsvereinbarungen.

### **Garantieleistungen**

Auf jeden Saab 9-3 Cabriolet gewähren wir zwei Jahre Werksgarantie und zehn Jahre Garantie gegen innere Korrosion auf Karosserieteile. Außerdem sind Sie mit Ihrem Saab Fahrzeug automatisch zwei Jahre lang Mitglied bei Saab Assistance.



[www.saab.at](http://www.saab.at)

Saab Austria, Adolf-Gstöttner-Gasse 3, A-1220 Wien

Copyright Saab Austria, Wien, 2009. Gedruckt auf chlorfreiem, recyclingfähigem Papier. Alle Angaben und Abbildungen in dieser Broschüre basieren auf den zum Zeitpunkt der Drucklegung (Dezember 2009) gültigen Fahrzeugspezifikationen. Jede Serienproduktion technischer Teile unterliegt Fertigungsschwankungen. Die in dieser Broschüre angegebenen Daten sind deshalb als offizielle Nenndaten der Serie zu verstehen. Bei jedem individuellen Einzelfahrzeug sind hiervon Abweichungen im Rahmen der gesetzlich zulässigen Toleranzen möglich. Modellprogramm, technische Daten und Ausstattungsmerkmale können sich länderspezifisch unterscheiden. Änderungen – auch ohne vorherige Ankündigung – bleiben vorbehalten. Ihr Saab Partner gibt Ihnen gerne aktuelle Informationen.